



www.hidroesga.com
info@hidroesga.com

estaciones de mezcla
serie diludosí

CARACTERÍSTICAS TÉCNICAS



Las estaciones de mezclas DILUDOSI son una económica gama de dilución de productos químicos concentrados, para llenar botellas, pulverizadores, cubos... etc. pulsando un botón.

Los valores de dilución se fijan a través de un a gama de boquillas de diferentes calibres que se instalan en la aspiración del producto químico.

Están constituidos en material plástico que permite una alta durabilidad a bajo coste; ofreciendo un alto rendimiento, atendiendo a las diferentes necesidades de los clientes, con mantenimientos minimizados. Permite utilizarse para 1,2,3,4,5 productos, con diferentes gamas de caudales de agua (4 l/min, 14 l/min), y diluciones regulables hasta 25 %.

Es un sistema totalmente hidráulico, que funciona directamente con el acoplamiento a la red de suministro de agua, a una presión superior a 1 bar.

Simplemente pulsando el botón se consigue la proporción deseada, evitando al usuario todo el contacto químico, haciendo un manejo seguro en lo que respecta a los ataques a la piel y a los ojos.

Además permite conseguir los consumos necesarios para cada uso, y reduce el manejo de envases.

OPCIONES:

Se suministran adaptables para llenar botellas con un caudal de agua de 4 l/ min., o para llenar cubos con un caudal de agua de 14 l/ min.

Considerando densidad = 1, viscosidad = 1, se consiguen diluciones:

- De 0,8% a 50,0 % en caudal de agua de 4 l/ min.
- De 0,3 % a 33 % en caudal de agua de 14 l/min.

TABLA DE DILUCIONES

Boquilla	1 G P M 4 L P M	3,6 G P M 13 L P M
Sin boquilla	25,0 %	18,2 %
Gris	25,0 %	18,2 %
Negro	25,0 %	16,7 %
Beige	20,0 %	11,1 %
Rojo	16,7 %	6,7 %
Blanco	12,5 %	4,8 %
Azul	11,1 %	4,2 %
Marrón claro	9,1 %	3,3 %
Verde	5,6 %	2,0 %
Naranja	4,8 %	1,7 %
Marrón	4,0 %	1,4 %
Amarilla	3,2 %	1,1 %
Azul / Verde	2,6 %	0,9 %
Lila	1,5 %	0,5 %
Rosa	0,8 %	0,3 %

DILUDOSI SELECT

Es la gama de sistema de mezcla que permite con un único venturi de aspiración, a través de un selector, aplicar diluciones de hasta cuatro productos químicos diferentes para botellas, incorporando un botón para aspirar otro producto para el llenado de cubos.

PARTES MÁS IMPORTANTES

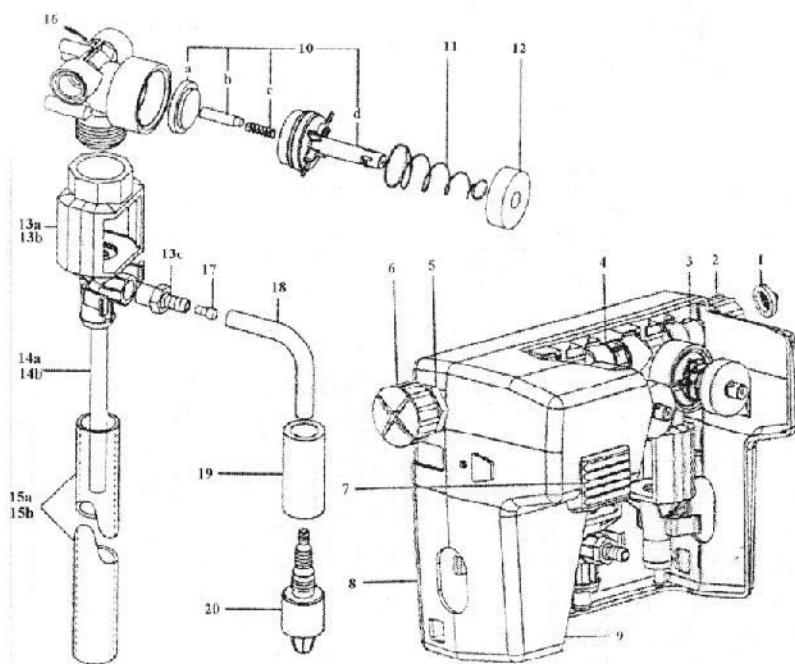

1. Filtro con junta
2. Tuerca de rácor para manguera
3. Espiga 3/8" tipo rosca npt
4. Tuerca unión interior
5. Tuerca de unión exterior
6. Tapón protector
7. Pulsador
8. Caja
9. Tapa frontal
10. Conjunto interior de válvula
11. Muelle
12. Magneto
13. a) Airgap (4 LPM)
13. b) Airgap (13 LPM)
13. c) Orificio de inserción de boquilla
14. a) Manguera de salida interior (4LPM)
14. b) Manguera de salida interior (13 LPM)
15. a) Manguera de salida exterior (4 LPM)
15. b) Manguera de salida exterior (13 LPM)
16. Válvula
17. Boquilla
18. Manguera aspiración de producto
19. Contrapeso
20. Filtro



981 535 525

902 922 73

608 525 590